



**Il minidumper
cingolato compatto
professionale e versatile**

**El minidumper
de orugas compacto,
profesional
y versátil**



SERIE 2013

MINIDUMPER HS1102

CARATTERISTICHE TECNICHE

- **Motore diesel bicilindrico**
- **Raffreddamento a liquido**
- **2° Velocità di traslazione**

CARACTERÍSTICAS TÉCNICAS

- **Motor diesel bicilíndrico**
- **Enfriamiento por líquido**
- **2° velocidad de translación**



Cassone autocaricante • Cajon autocargante

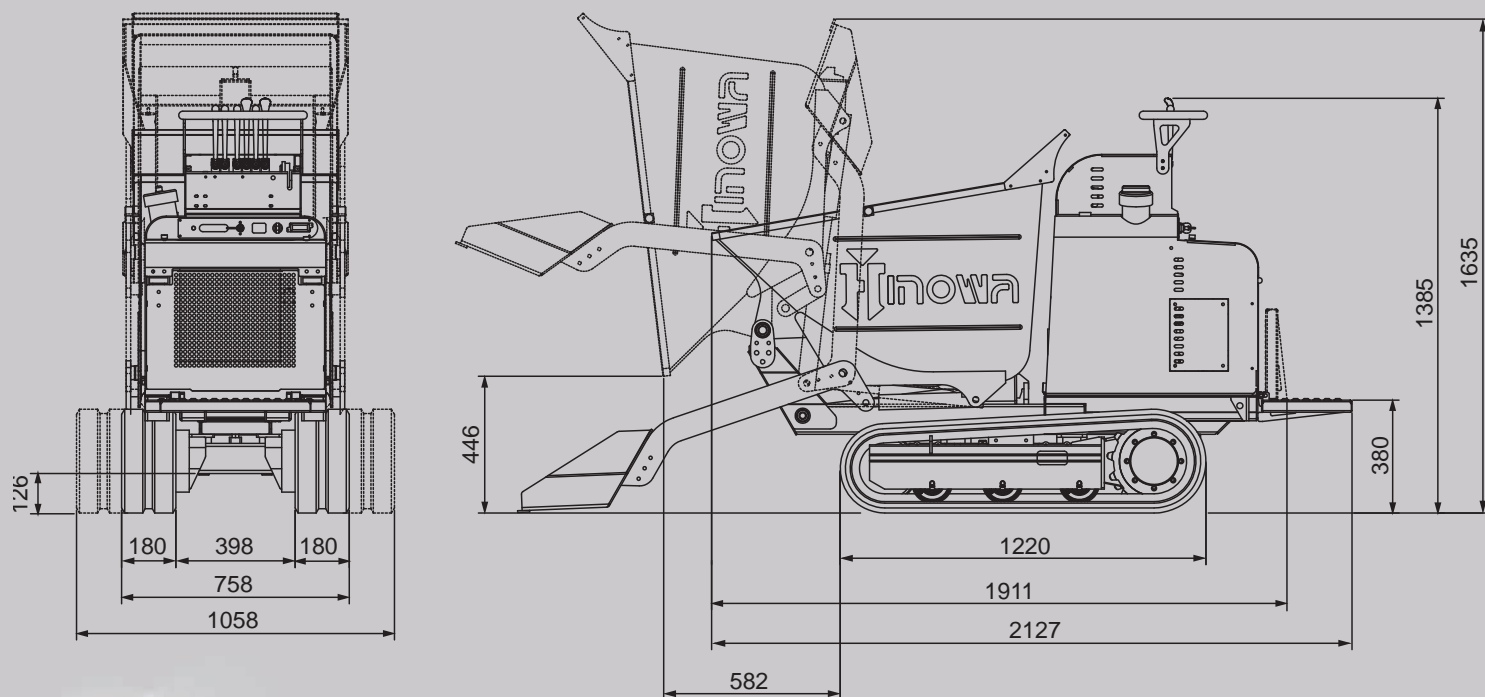

Il nuovo modello rappresenta il TOP della gamma compatta Hinowa di classe 1Ton, in quanto in solo 758 mm di larghezza, racchiude un nuovo motore Kubota bicilindrico raffreddato ad acqua che lo rende capace di lavori intensivi e continuativi.

Grazie ai bassi consumi, alla generosa coppia di lavoro e alla grande autonomia del serbatoio ha la possibilità di lavorare in climi molto caldi.

El nuevo modelo representa el "TOP" de gama compacta Hinowa de clase 1 Ton en cuanto en sólo 758 mm de ancho incorpora un nuevo motor Kubota bicilíndrico enfriado por agua que permite ejecutar trabajos intensivos y continuos. Gracias a los bajos consumos, al generoso tamaño de trabajo y a la grande autonomía del depósito tiene la posibilidad de trabajar en climas muy calientes.



Il nuovo vano è disegnato per permettere la semplice ispezione/manutenzione ordinaria grazie all'accesso al motore migliorato.

El nuevo alojamiento es diseñado para permitir la simple inspección/mantenimiento ordinario gracias al acceso mejorado al motor.

Cassone con ribaltamento frontale • Cajon con vuelco frontal

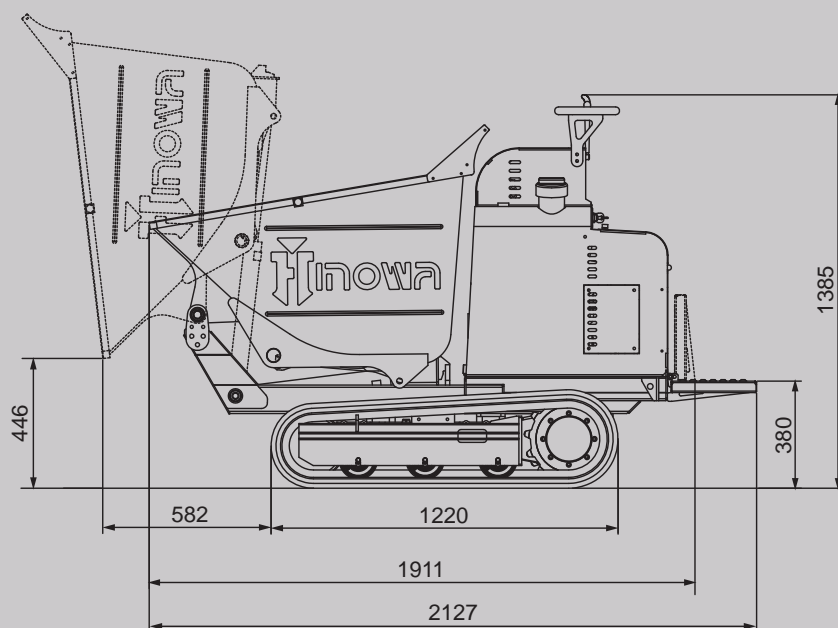
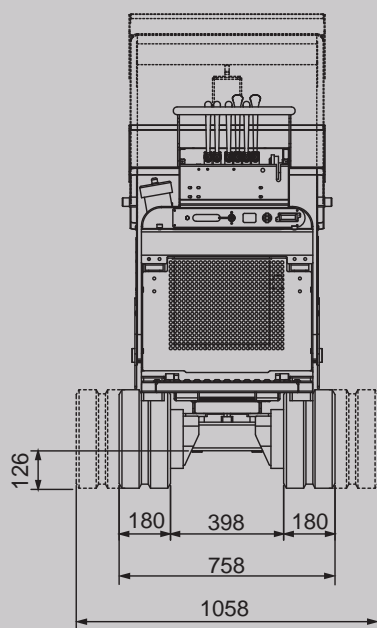

MINIDUMPER HS1102

Tutte le versioni possono essere equipaggiate con il robusto sistema a pistoni contrapposti di allargamento del sottocarro comandato idraulicamente che permette la massima stabilità laterale anche nell'utilizzo in pendenza e in generale su terreni dissestati.

Todas las versiones se pueden equipar con el robusto sistema a cilindros contrapuestos de ensanchamiento del carro mandado hidráulicamente también durante la utilización en pendientes y en general sobre terrenos en mal estado.

Le dimensioni compatte e il rapporto peso/capacità di carico ottimale rendono il nuovo Minidumper HS1102 Hinowa estremamente versatile, a tutto vantaggio della semplicità di trasporto da un luogo all'altro e della versatilità. La lunghezza di contatto del sottocarro col terreno di ben 894 mm, permette un'ottima distribuzione dei pesi mantenendo bassa la pressione al suolo anche a pieno carico.

Las medidas compactas y la relación peso/capacidad de carga ideal hacen el nuevo Minidumper HS1102 extremadamente versátil, a toda ventaja de la simplicidad de transporte de un lugar a otro y de la versatilidad. El largo de contacto del carro con el terreno es de 894 mm permite una óptima distribución de los pesos conservando baja la presión al suelo también a plena carga.

L'incredibile manovrabilità negli spazi stretti è garantita dal preciso ed affidabile sistema di comandi idraulici che permette spostamenti "al centimetro", permettendo di lavorare in luoghi stretti ed ambienti delicati.

La increíble maniobrabilidad en los espacios estrechos es garantizada por el preciso y fiable sistema de mandos hidráulicos que permite los desplazamientos "a centímetro" permitiendo trabajar en lugares estrechos y ambientes delicados.

DATI TECNICI**MOTORE DIESEL**

Marca
 Cilindri e cilindrata
 Potenza lorda max
 Accensione e spegnimento
 Serbatoio carburante

DISTRIBUTORE

Tipo

POMPA IDRAULICA

Numero e tipo

MOTORE DI TRAZIONE

Tipo: orbitale

CINGOLATURA

Tendicingolo: a grasso
 Dimensioni
 Rulli per lato
 Velocità di traslazione
 Allargamento idraulico

PESO OPERATIVO CARRO

FISSO/ALLARGABILE (escluso operatore)

CAPACITÀ BENNA

Capacità max di carico
 Capacità nominale (iso 6483)

DATOS TÉCNICOS**MOTOR DIESEL**

Marca
 Cilindros y cilindrada
 Potencia bruta máx
 Encendido y apagamiento
 Depósito de combustible

DISTRIBUIDOR

Tipo

BOMBA HIDRÁULICA

Número y tipo

MOTOR DE TRACCIÓN

Tipo: orbital

ORUGAS

Tensor de oruga: con engrase
 Medidas
 Rodillos por lado
 Velocidad de translación
 Ensanchamiento hidráulico

PESO OPERATIVO CARRO FIJO/ENSANCHABLE

(excluso operador)

CAPACIDAD DE LA PALA

Capacidad máx de carga
 Capacidad nominal (iso 6483)

KUBOTA
bicilíndrico / bicilíndrico 599 cc
 14,6 HP - 10,8 kw @ 3200 rpm
 elettrico/eléctrico 12 V
 9 litri/litros
 meccanico/mecánico
 n. 3 ad ingranaggi/nº 3 a engranajes
 orbitale/orbital
 a grasso/con engrase
 180 x 72 x 37 mm
 3 + slitta/3 + deslizador
 2,4/4,1 km/h
 758/1058 mm
 720/800 Kg
 700 kg
 0,34 m³



www.pietropaololosimonecilli.it • DH5G32240413

Hinowa continuamente ricerca e sviluppa nuovi prodotti e si riserva il diritto di apportare modifiche senza preavviso a questo documento. Tutti i dati qui presenti sono indicativi. Alcune opzioni o norme nazionali potrebbero aumentare il peso indicato. Le specifiche possono variare per rispettare delle norme nazionali o per l'aggiunta di accessori opzionali.

Hinowa está continuamente investigando y desarrollando productos nuevos y se reserva el derecho de efectuar modificaciones sin previo aviso. Todas las informaciones contenidas en este documento son indicativas. Algunas opciones o normas nacionales podrían aumentar el peso indicado. Las especificaciones pueden variar para respetar las normas nacionales o con la adición de accesorios opcionales.



Hinowa®

HINOWA SPA
 Via Fontana • 37054 NOGARA
 Verona • Italy
 Tel. +39 0442 539100
 Fax +39 0442 539075
 info@hinowa.com

www.hinowa.com

